

Stockschraube für Holz

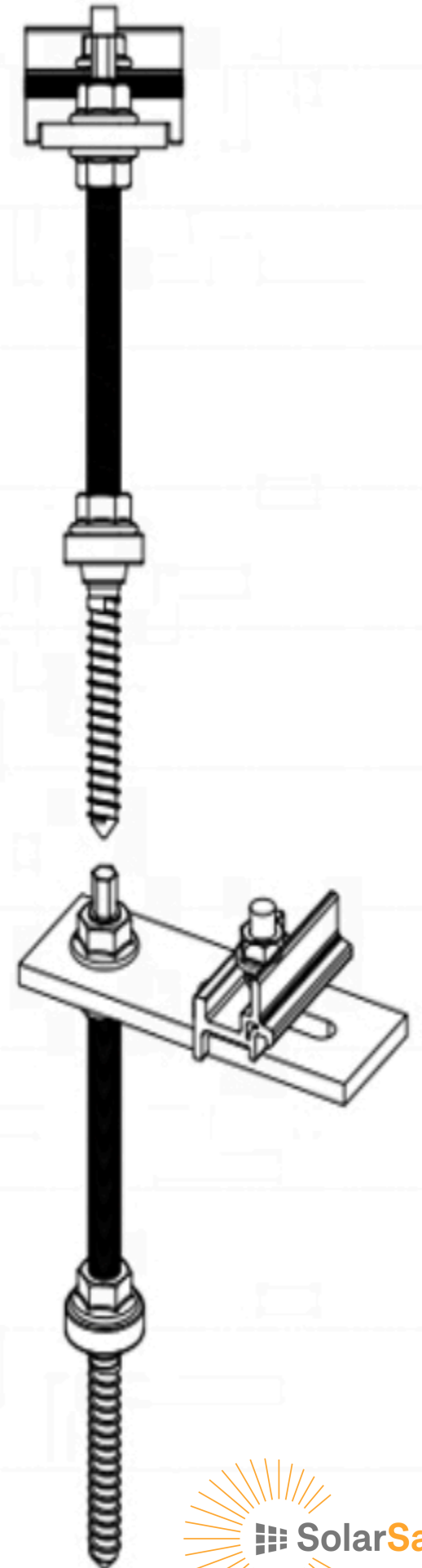

Angaben in mm

Stockschraube für Holz 10x200

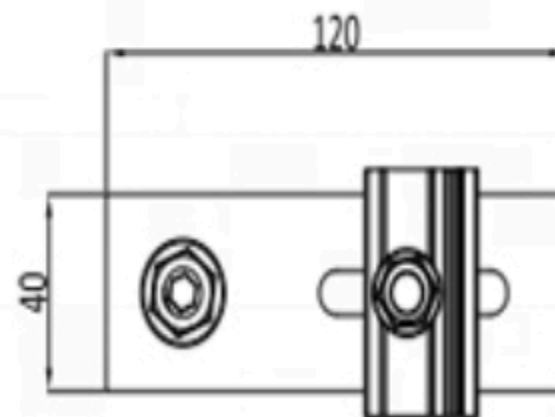
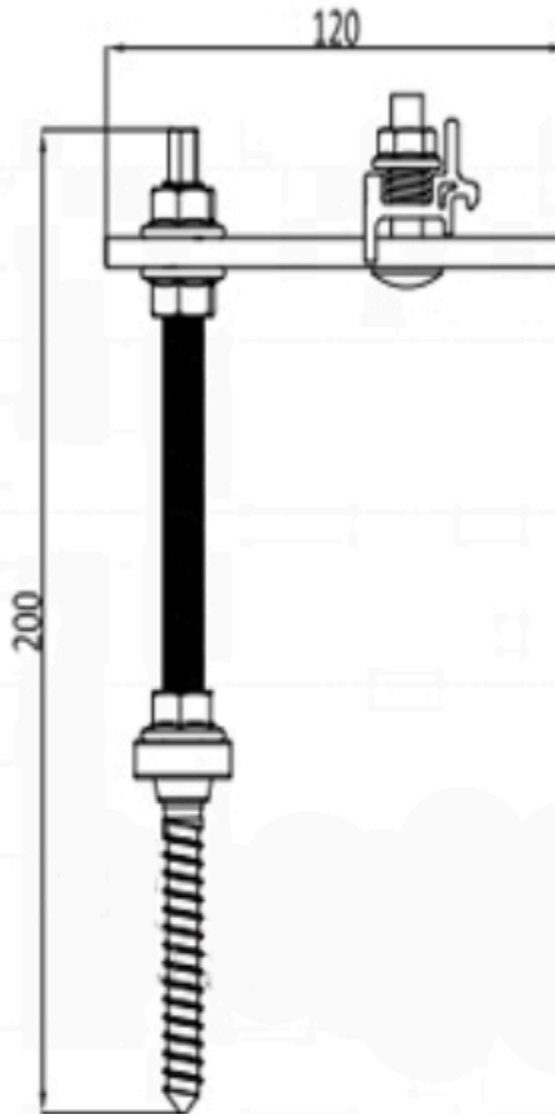
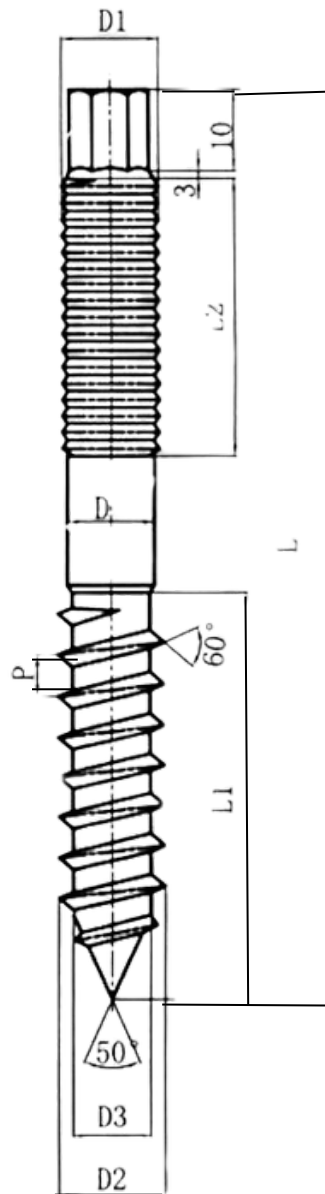

S (gegenüberliegende Seiten des Sechsecks)	6,78-7
e max (Diagonale)	7,84
D (polierter Stabdurchmesser)	8,9
DI (Außendurchmesser des Maschienengewindes)	M10 Standgewinde
O2	9-9,5
D3 (Holzgewinde-Bodendurchmesser)	7-7,3
P (Holzgewindesteigung)	3+-0,3
L (Gesamtlänge der Schraube)	200+-2,3
L1 (Holzgewindelänge)	80+-2
12 (Maschienengewindelänge)	85+-3/5